

Bicône de réparation GT Multi-Matériaux DN80 à 350

Permet une réparation mécanique rapide sur une collerette de tube Fonte, Acier, Béton, PVC ou PEHD. Ce raccord enveloppe entièrement la jonction fuyarde, sans qu'il soit nécessaire de couper la canalisation en service.



Descriptif

- **Fiabilité :**
 - Etanchéité garantie par compression d'un joint sur le tuyau au serrage.
 - Large plage d'utilisation : 15 et 20 mm en moyenne.
 - Résistance à la corrosion : revêtement époxy poudre 250 µm et Géomet® 500 Gr.B pour la boulonnerie.
- **Mise en œuvre simple et rapide :**
 - Intervention sans coupure d'eau.
 - Réduire le temps d'intervention.
 - Aucun désagrément pour les usagers.
 - Évite les mouvements axiaux.
 - Montage rapide et pratique.

Conformité aux normes :

- NF A 48-830 : Raccords en fonte GS pour canalisation d'eau potable en PVC.
- NF EN 545 : Tuyaux, raccords et accessoires en fonte GS pour canalisation d'eau.
- NF EN 1092-2 : Brides et leurs assemblages. Partie 2 : brides en fonte.
- ISO 2531 : Tuyaux, raccords et accessoires en fonte ductile.
- ISO 7005-2 : Brides métalliques, brides en fonte.
- ISO 7483 : Dimensions des joints à utiliser avec les brides ISO 7005.

Agrément :

- Attestation de conformité sanitaire.
-

Remarque :

- Ce raccord évite mécaniquement le déboîtement des tubes.

Caractéristiques

- Gamme : DN 80 à 350. DN supérieurs, nous consulter.
- PFA 25.
- Température d'utilisation : +0°C à +70°C.

Applications

- Transport et distribution d'eau.
 - Pompage, traitement, stockage.
 - Réseaux de protection incendie et réseaux d'irrigation.
 - Réseaux d'assainissement et d'évacuation d'eaux pluviales
- *Avec joint NBR (type WCNF EN 681-1).

Tests

- Test d'étanchéité selon norme ISO 2531 et NF EN 14525.

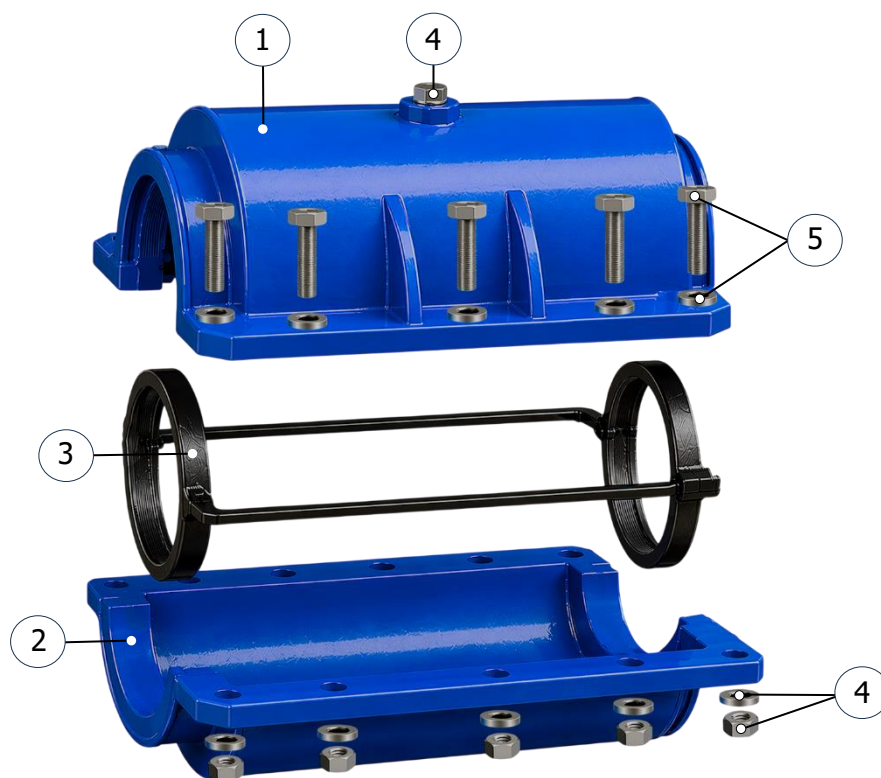

Rep.	Désignation	Nb	Matériaux	Normes
1	Corps	1	Fonte GS/EN-GJS-500-7	NF EN 1563
2	Corps	1	Fonte GS/EN-GJS-500-7	NF EN 1563
3	Joint	2	EPDM *	NF EN 681-1
4	Ecrou + Rondelles **	S/DN	Acier 6.8** Revêtement Géomet®	EN 10083-2
5	Boulons + Rondelles **	S/DN	Acier 6.8** Revêtement Géomet®	EN 10083-2
6	Bouchon	1	Fonte Malléable	NF EN 1563

* NBR sur demande

** Acier inox sur demande



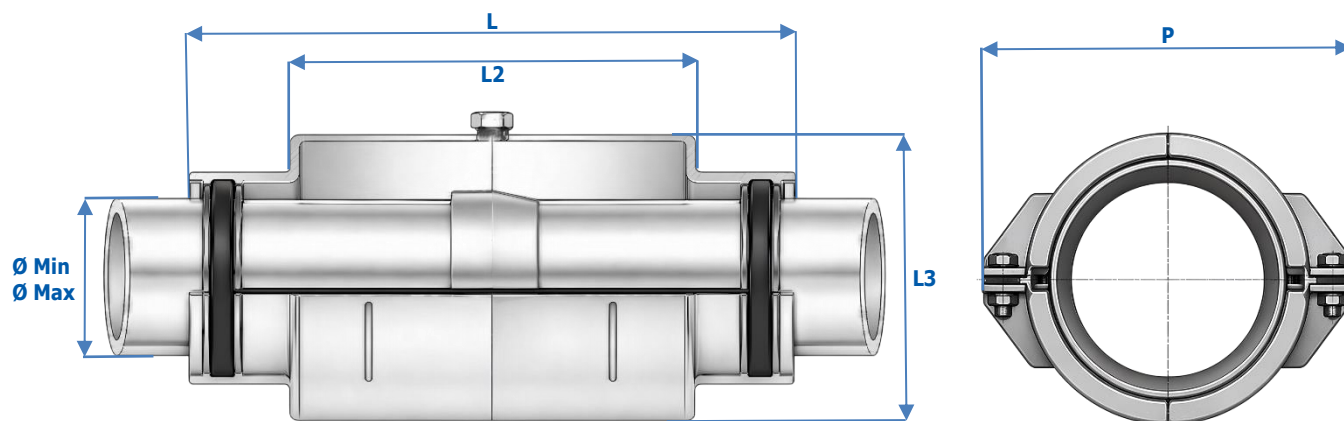

DN	L mm	L2 Chambre Intérieure Bicône mm	L3 Chambre Intérieure Bicône mm	Tolérance Ø Min mm	Tolérance Ø Max mm	Boulons	Poids Kg (P)
80	434	286	216	83	100	-	30,00
100	434	286	246	112	130	-	33,00
125	434	318	275	138	152	-	38,00
125	434	318	275	145	158	-	38,00
125	434	318	318	158	170	-	37,00
150	434	318	318	166	183	-	39,00
150	434	318	318	184	194	-	42,00
150	434	318	318	194	205	-	46,00
200	434	286	361	216	234	-	49,00
225	560	400	445	258	275	12-M16	75,00
250	621	450	488	273	291	12-M16	90,00
250	621	450	500	292	306	12-M16	99,00
300	669	500	530	323	340	12-M20	105,00
350	669	500	548	340	358	12-M20	108,00



Notice d'installation

Préparation de la zone de travail :

Avant de commencer l'intervention, il est essentiel de préparer correctement la zone de travail afin d'assurer une pose fiable et durable.

1. Nettoyez soigneusement la surface extérieure du tuyau.
2. Éliminez toute trace de calcaire, de saleté ou de corrosion.
3. Poncez les rayures ou aspérités éventuelles.
4. Désinfectez l'intérieur du raccord avec un produit adapté pour garantir une surface propre et lisse.

Étapes de Montage

Vérification du diamètre du tuyau

- Mesurez précisément le diamètre extérieur du tuyau à l'endroit où le joint sera positionné et la longueur de la collerette.
- Assurez-vous que cette dimension correspond à la plage de diamètres compatible avec le modèle de collier utilisé.



Mise en place des joints

- Appliquez généreusement le lubrifiant fourni sur toutes les surfaces des joints en caoutchouc.
- Installez les joints autour du tuyau en orientant les rainures vers l'intérieur.
- Vérifiez que les ouvertures des joints sont situées en haut ou en bas du tuyau, jamais sur les côtés.



Installation du bicône

- Retirez le bouchon de purge situé sur la partie supérieure du dispositif.
- Positionnez les deux demi-coques du collier autour du tuyau.
- Rabattez ensuite la partie supérieure du boîtier jusqu'à ce qu'elle soit correctement positionnée.



Installation du bicône

- Vérifiez que les joints sont correctement insérés dans leurs logements et bien alignés.

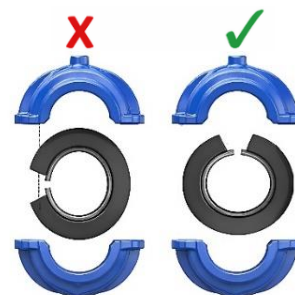

Étapes de Montage

Mise en place de la boulonnerie

- Assemblez les parties supérieure et inférieure du boîtier à l'aide des quatre boulons longs, accompagnés de leurs rondelles et écrous.



Serrage final

- Installez les boulons restants selon l'ordre recommandé (en croix ou en alternance).
- Serrez progressivement et uniformément pour assurer une répartition équilibrée de la pression.
- Couple de serrage recommandé : 120 à 150 Nm

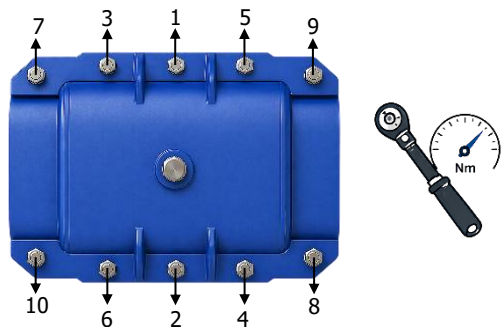

Finalisation

- Remplacez le bouchon de purge ou fermez votre vanne.
- Vérifier l'absence de fuite après installation.
- **Cas particulier :** Si la fuite est importante ou sous pression :
Une Vanne de 1/2 pouce peut être utilisée pour évacuer l'eau pendant la pose du Bicône. Cette opération améliore la sécurité et facilite l'installation.

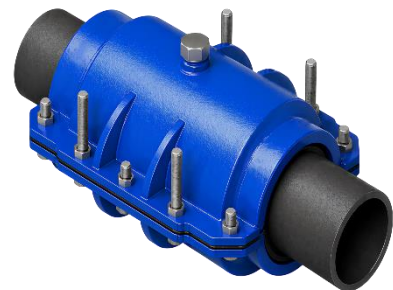

Recommandations de sécurité

- Toujours travailler sur une zone propre et sécurisée.
- Utiliser des outils adaptés au couple de serrage requis.
- Porter les équipements de protection individuelle appropriés.





RYL ADDUCTION

47 Route de Blabot
33420 Rauzan cedex - France

Tél : + 33 (0)6 59 24 17 72
ryladduction@outlook.com
www.ryladduction.com